

JETE

PANDUAN PENGGUNAAN

KIPAS PORTABLE SF6

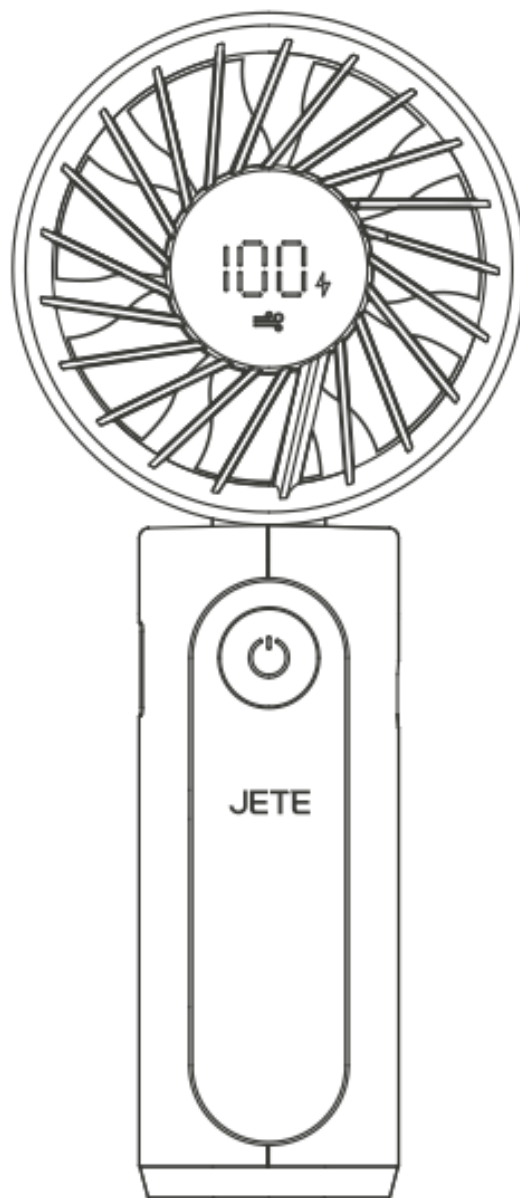

IMKG.2107.09.2020

Mohon bacalah instruksi dengan teliti
sebelum menggunakan produk

Pengenalan Produk :

Terima kasih telah membeli produk JETE. Untuk kinerja yang optimal dan aman, diharapkan untuk membaca instruksi dengan baik sebelum menggunakan produk ini.

Isi Paket :



SF6



Strap

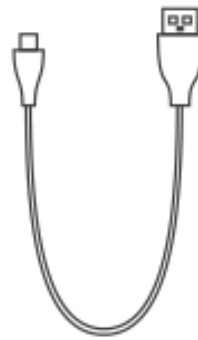

Kabel Pengisian
Daya



Panduan
Penggunaan

Deskripsi Struktur Produk :

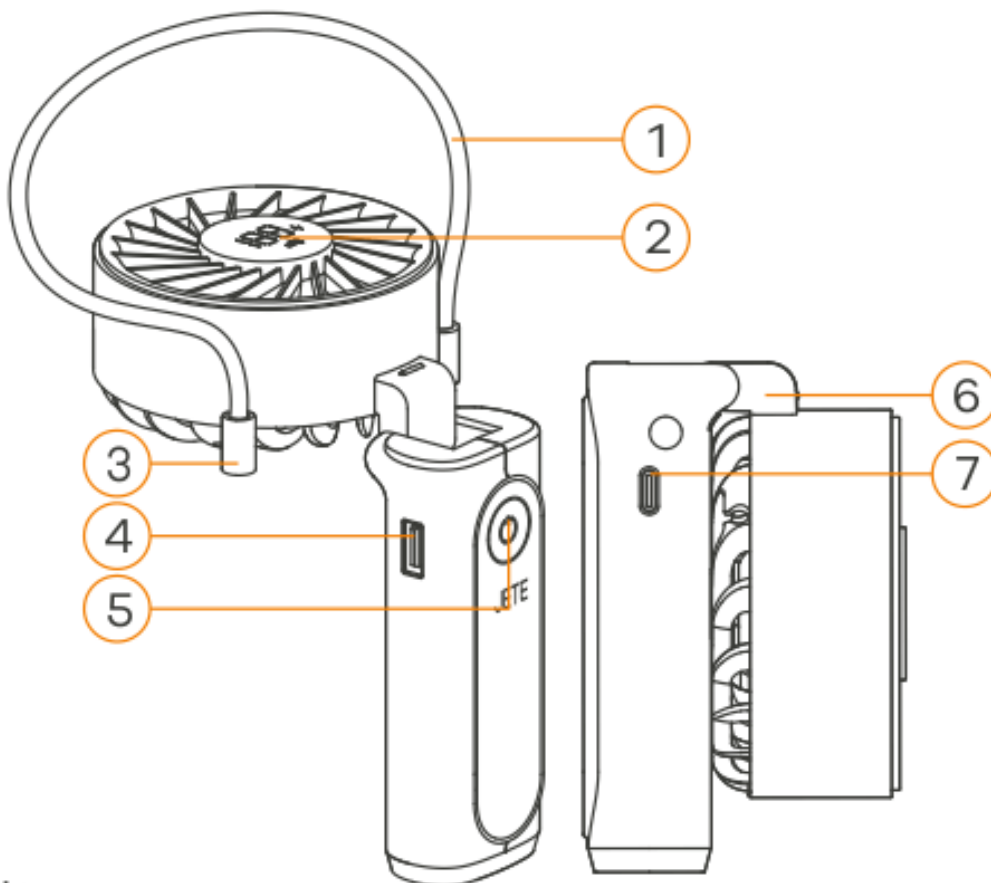

1. Tali Strap
2. LED Display
3. Slot Strap
4. USB Port
5. Tombol Power
6. Engsel
7. Type-C Port

Tips :

- Penggunaan kipas secara rutin adalah perawatan paling mudah yang bisa dilakukan.
- Disarankan untuk menyalakan kipas dengan kecepatan sedang, untuk menjaga tidak cepat rusak.

Cara Penggunaan :

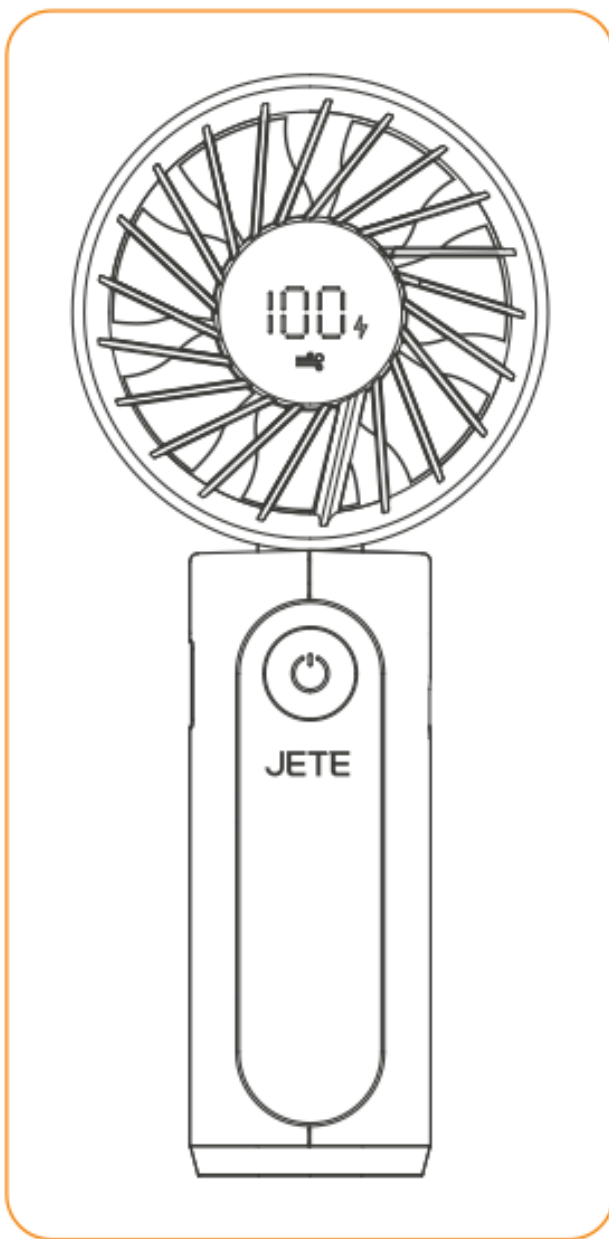

Tampilan full Display

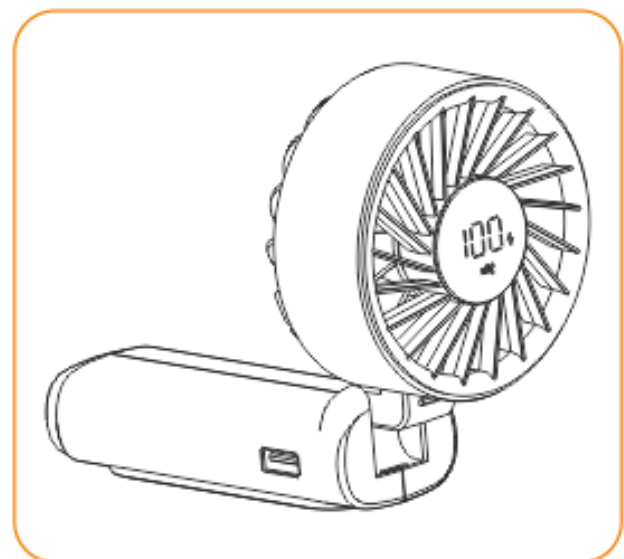

Tampilan Duduk

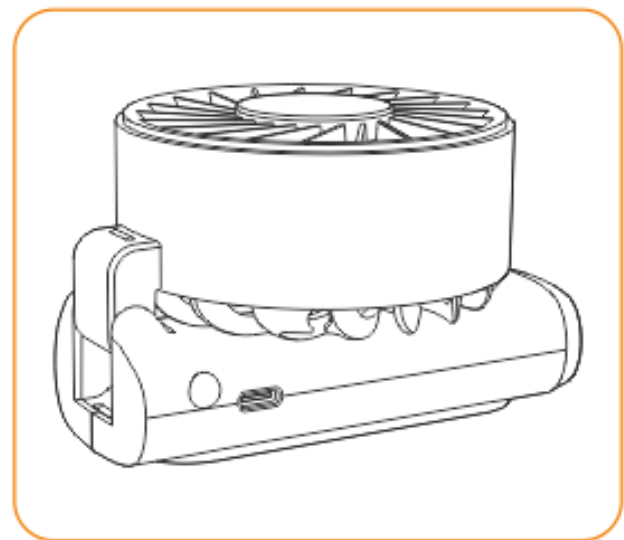

Tampilan Penyimpanan

Menyalakan Kipas :

Produk ini memiliki 6 pilihan kecepatan:

- Tekan sekali tombol power, LED display akan menunjukkan setiap tingkat kecepatan kipas.

- Pada tingkat apapun, tekan selama 2 detik tombol power untuk langsung mematikan kipas

Catatan :

Setelah 3 detik, LED Display akan menampilkan Presentase sisa baterai.

Cara Mengisi Daya :

- Disarankan menggunakan kabel Type-C dengan adapter pengisian DC 5V.
- Ikon petir hijau pada layar LED menandakan sedang melakukan pengisian baterai dan akan menyala dengan angka 100% ketika pengisian selesai.

Penggunaan Powerbank :

Kipas ini dilengkapi dengan fitur powerbank sehingga dapat digunakan untuk mengisi daya perangkat lain secara portabel.

Spesifikasi :

Voltase	: 3.7V
Baterai	: 3600mAh
Input	: DC 5V/1A
Output Power	: 5W
Output USB-A	: DC 5V/1A
Waktu Pemakaian	: Level 6 2.5 jam Level 5 3.5 jam Level 4 5 jam Level 3 6.5 jam Level 2 9 jam Level 1 11 jam
Waktu Pengisian	: 5 jam
Bahan	: ABS+PC
Berat	: 218g

JETE

**KARTU GARANSI dan
PANDUAN PENGGUNAAN**

KIPAS PORTABLE SF6



e-Usermanual

IMPORTIR

PT. DORAN SUKSES INDONESIA

Jl. Lebak Jaya 2 Tengah No. 2, Surabaya

CUSTOMER SERVICE



081217393609



jete.id



jeteindonesia



jeteindonesia



jeteindonesia

Perawatan dan Pemeliharaan :

Silahkan baca rekomendasi berikut sebelum menggunakan produk JETE:

- Hindari perangkat terkena uap air atau tempat yang lembab. Hal ini dapat mempengaruhi sirkuit internal.
- Jangan gunakan larutan pembersih untuk membersihkan perangkat.
- Jangan biarkan perangkat terbuka pada suhu sangat tinggi atau suhu rendah karena dapat merusak perangkat atau mengubah bagian plastik tertentu.
- Hindari perangkat dengan benda tajam karena hal ini akan menyebabkan goresan dan kerusakan.
- Jangan membongkar dan memodifikasi perangkat.
- Jangan biarkan perangkat terjatuh karena dapat menyebabkan kerusakan pada sirkuit.
- Selalu simpan perangkat pada suhu kamar.

Syarat & Ketentuan Garansi :

1. Garansi ini berlaku selama 2 tahun untuk Produk asli JETE.
2. Garansi ini berlaku selama masa garansi yang tertera di kemasan produk sejak tanggal penjualan.
3. Dalam masa garansi, pengguna dibebaskan dari segala biaya penggantian yang mungkin terjadi.
4. Pengguna harus menunjukkan kartu garansi dan nota pembelian pada saat mengajukan garansi.
5. Garansi berlaku untuk kerusakan fungsional:
 - * Mati total.
 - * Audio tidak detect.
 - * Indikator mati.
 - * Kerusakan baterai.
6. Garansi ini TIDAK BERLAKU bila:
 - * PRODUK PATAH, RETAK, TERBAKAR, TERJATUH, DIMODIFIKASI SENDIRI, TERENDAM AIR.
 - * Aksesoris pendukung seperti : kabel, adaptor dsb.
 - * Penggunaan yang tidak normal, tidak disimpan dengan benar, bencana alam, dimodifikasi, atau apapun dengan sengaja.
 - * Produk telah diperbaiki oleh pihak ke tiga.
 - * Data tidak diisi dengan lengkap oleh penjual dan pembeli.
 - * Kerusakan oleh kesalahan pengguna.
 - * Masa garansi produk telah berakhir.

Cara Klaim Garansi JETE :

1. Seluruh bentuk Klaim Garansi dapat dilakukan di Daftar Outlet Resmi yang tertera di kartu Garansi.
2. Pembeli dapat datang ke Outlet Resmi atau Menghubungi Customer Service 0812-1739-3609 bila ingin menukarkan produk secara Online.
3. Seluruh Biaya Pengiriman Ekspedisi / Ongkir ditanggung Pembeli.
4. Saat Klaim Garansi, Pembeli WAJIB untuk menunjukkan Kelengkapan Garansi:
 - Nota Pembelian yang tertera jelas Nama Outlet dan Tanggal Transaksi.
 - Produk harus masih dalam Masa Garansi yang ditentukan.
 - Kartu Garansi yang telah diisi.
 - Box / Packing Produk.
5. Harap diinformasikan Kendala / Kerusakan produk yang terjadi kepada Staff kami.
6. GARANSI TIDAK BERLAKU apabila ditemukan KERUSAKAN KARENA PENGGUNAAN yaitu:
 - PATAH, RETAK, TERBAKAR, TERJATUH, DIMODIFIKASI SENDIRI, TERENDAM AIR.
7. Bila ditemukan kendala saat Klaim Garansi atau ada pertanyaan lainnya, dapat menghubungi Customer Service 0812-1739-3609.

**GARANSI
2 TAHUN**

**RUSAK GANTI BARU
TUKAR SEPUASNYA**



Kontak Kami

TITIK PENUKARAN GARANSI PRODUK :

SELURUH INDONESIA

