

JETE

**KARTU GARANSI dan
PANDUAN PENGGUNAAN**

**VIDEO CONFERENCE
JETE AUTO FRAME PRO**



e-Usermanual

IMPORTIR

PT. DORANSUKSES INDONESIA

Jl. Lebak Jaya 2 Tengah No. 2, Surabaya

CUSTOMER SERVICE



081217393609



jete.id



[jeteindonesia](https://www.instagram.com/jeteindonesia)



[jeteindonesia](https://www.facebook.com/jeteindonesia)



[jeteindonesia](https://twitter.com/jeteindonesia)

JETE

PANDUAN PENGGUNAAN

VIDEO CONFERENCE
JETE AUTO FRAME PRO

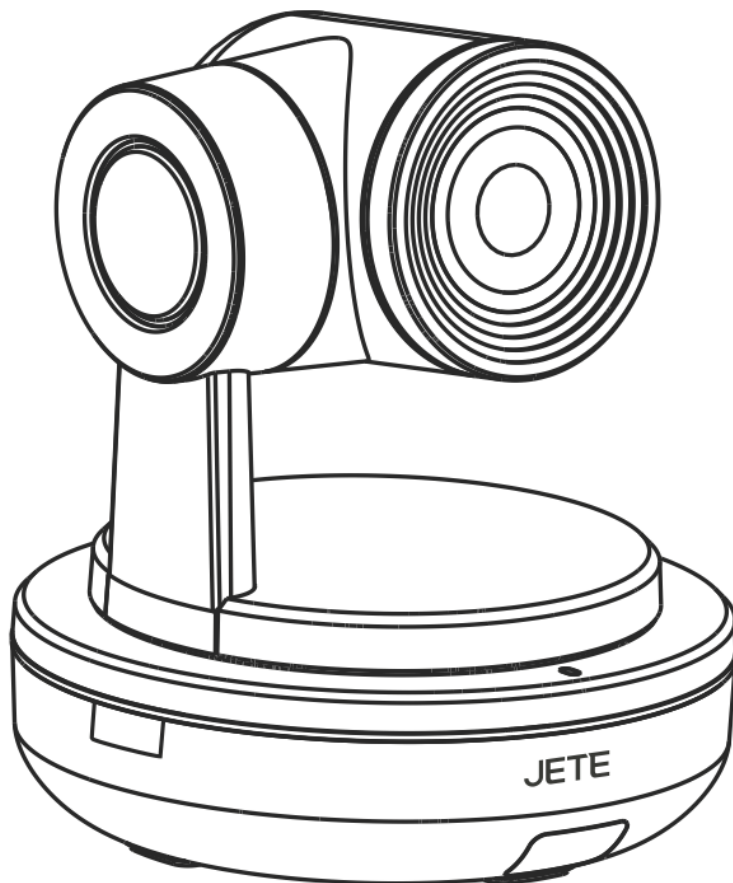

IMKG.1573.10.2021

Mohon bacalah instruksi dengan teliti
sebelum menggunakan produk

Pengenalan Produk :

Terima kasih telah membeli produk JETE. Untuk kinerja yang optimal dan aman, diharapkan untuk membaca instruksi dengan baik sebelum menjalankan produk ini.

Isi Paket :

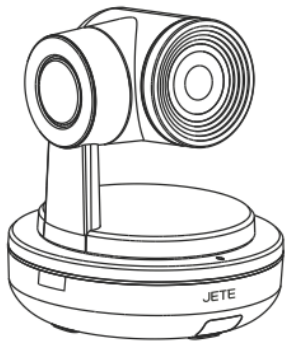

JETE AUTO
FRAME PRO



Remote



Kabel
Power

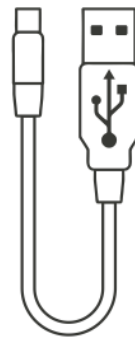

Kabel
USB



Baterai *2



Panduan
Penggunaan

Deskripsi Struktur Produk :

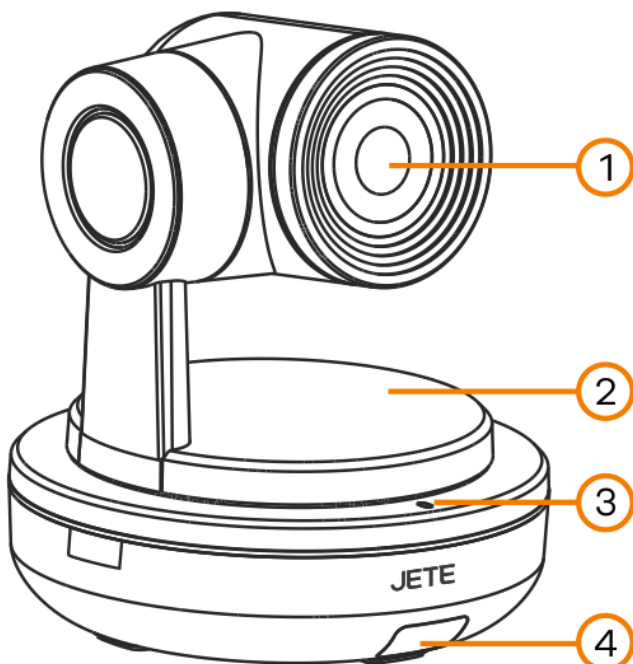

1. Lensa
2. Pan & Tilt
3. Lampu Indikator
4. Receiver Infrared 1

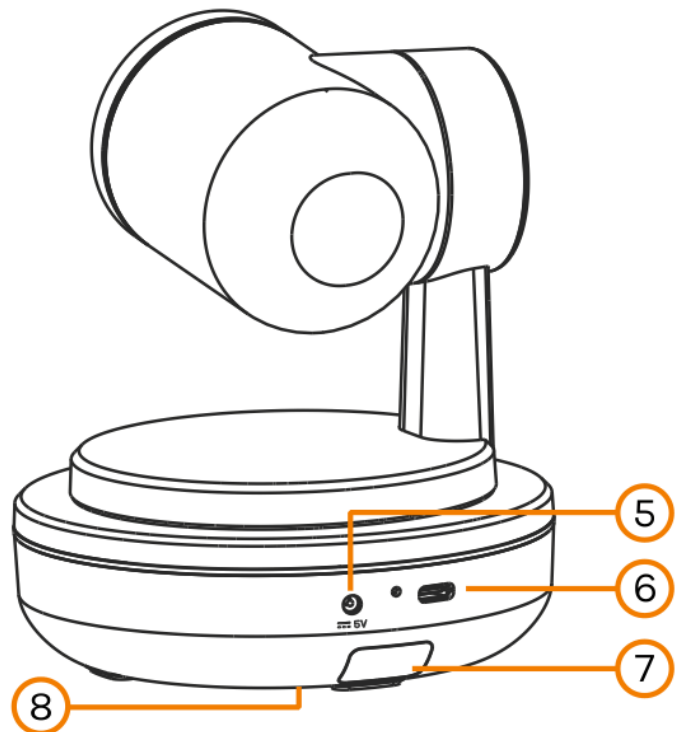

5. Port Power DC 5V
6. Port Type-C
7. Receiver Infrared 2
8. ¼ Universal Screw

Deskripsi Tombol Remote Kontrol

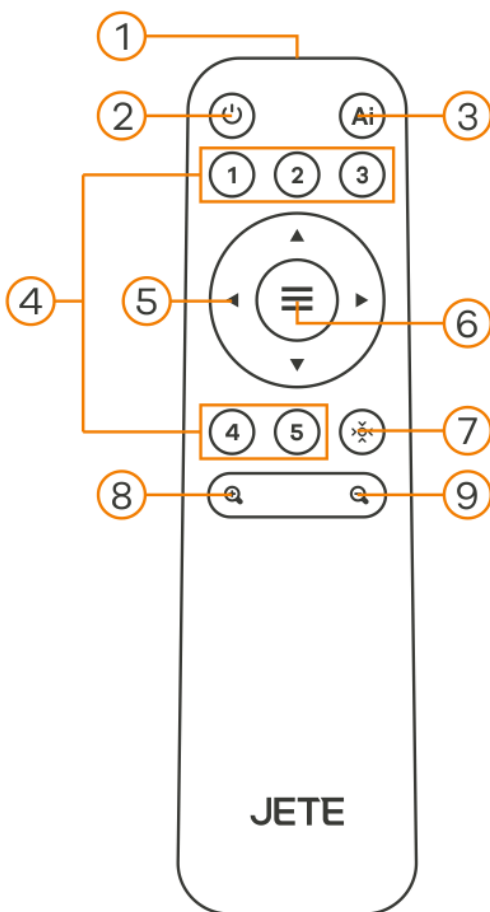

1	Sensor	Sensor pada Remot
2	Power	Jika di tekan, kamera akan masuk ke mode standby, jika ditekan lagi, kamera akan menyala
3	AI	Tombol untuk mengaktifkan fitur AI / Face tracking
4	Tombol Angka	Tombol untuk memanggil preset
5	Pan & Tilt	Tombol navigasi untuk menggerakkan kamera
6	Menu	Tombol menu
7	Tombol Preset	Tombol untuk menyimpan Preset pada angka 1-5
8	Zoom In	Tombol untuk memperbesar gambar
9	Zoom Out	Tombol untuk memperkecil gambar

Perhatian :

1. Hindari menggerakkan lensa secara manual saat perangkat beroperasi. Hal ini dapat mengganggu sistem gerak otomatis.
2. Jangan sentuh permukaan lensa kamera untuk mencegah terjadinya goresan atau noda yang dapat menurunkan kualitas gambar.
3. Pastikan sensor penerima sinyal inframerah pada remot kontrol tidak terhalang. Hal ini penting untuk menjaga fungsi remot kontrol tetap optimal.
4. Disarankan menggunakan sistem operasi Windows 7/Android 7.1 atau versi yang lebih baru untuk kinerja terbaik.
5. Perangkat ini dapat menyimpan hingga 5 posisi preset. Tekan tombol angka pada remot kontrol untuk memilih posisi yang diinginkan.

Memasang Kamera :

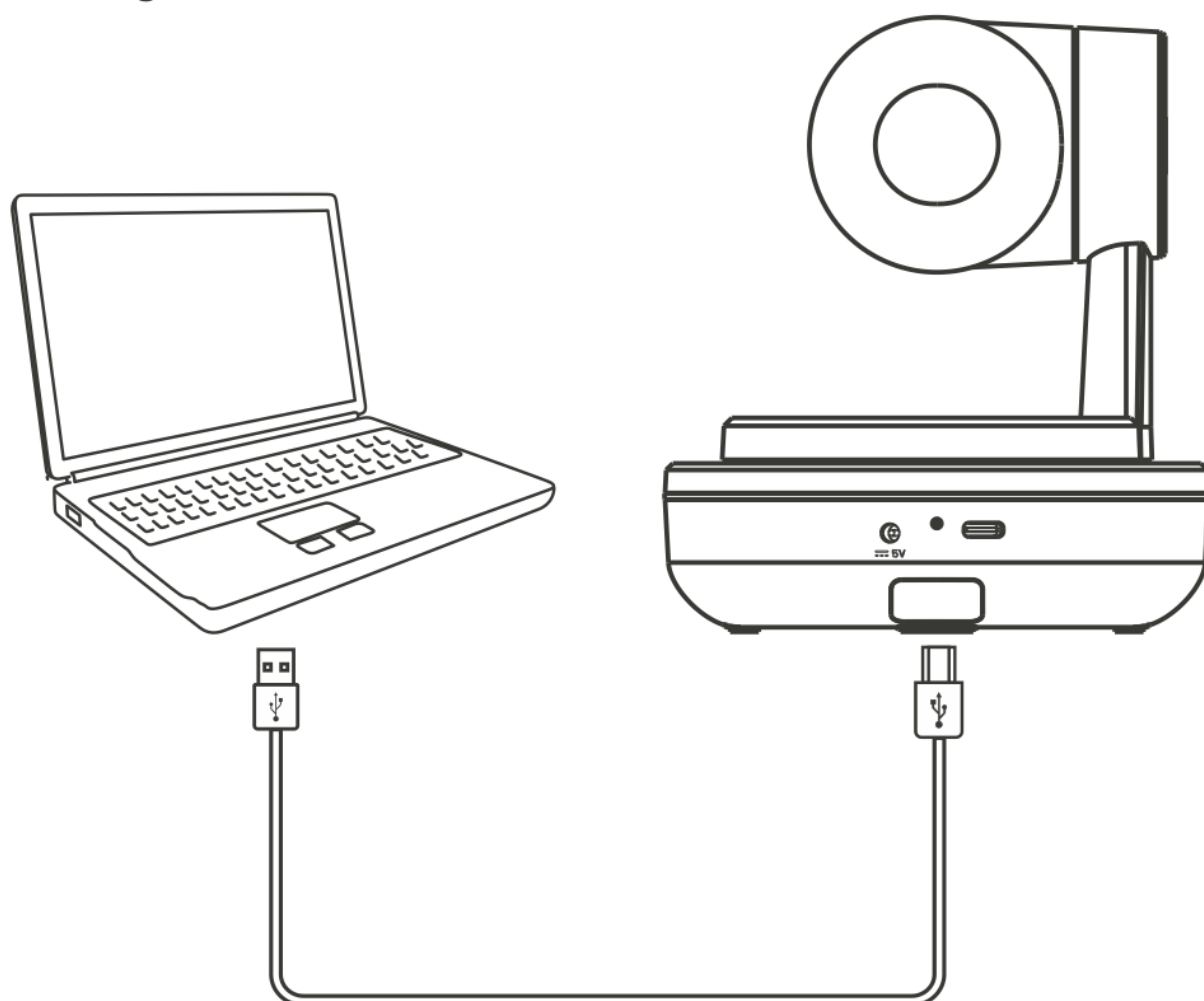

1. Tempatkan kamera pada permukaan yang rata atau tripod
2. Hubungkan kabel USB to Type-C pada perangkat sebagai sumber daya.

Catatan : Jika kamera tidak menyala, ada kemungkinan port USB pada laptop / komputer anda tidak punya daya yang kuat untuk menyalakan kamera.

Tambahkan daya dengan cara menghubungkan kabel Power USB DC 5V

Cara Penggunaan :

Memulai Fitur AI Face Tracking :

Pastikan wajah anda berada dalam jangkauan kamera.



1. Cara Menyalakan Fitur AI Face Tracking

Buat gestur " " di depan lensa atau tekan sekali tombol AI pada remot untuk mengaktifkan mode AI, lampu indikator berwarna hijau tanda fitur AI telah bekerja dan kamera akan mengikuti gerakan pengguna

2. Menghentikan Fitur AI Face Tracking

Buat gestur " " di depan lensa atau tekan sekali tombol AI pada remot untuk menghentikan mode AI, lampu indikator berwarna merah tanda fitur AI telah nonaktif dan kamera tidak akan mengikuti gerakan pengguna

3. Fungsi Zoom

Buat gestur " " di depan lensa atau tekan tombol " " dan " " pada remot untuk memperbesar dan memperkecil gambar

Catatan :

- Ketika pelacakan hilang, lampu hijau akan berkedip, dan ketika objek telah kembali ke jangkauan lensa, lampu akan kembali berwarna hijau dan otomatis melakukan pelacakan kembali
- Selama fungsi AI aktif, tombol navigasi pada remot akan dinonaktifkan

4. Fitur Preset

Arahkan kamera pada posisi yang diinginkan, lalu tekan tombol " " pada remot, indikator akan berkedip lalu tekan tombol angka (pilih salah satu antara 1-5) untuk menyimpan posisi tersebut

Untuk memanggil preset, tekan tombol angka (pilih salah satu antara 1-5) untuk memanggil preset yang disimpan

Spesifikasi Produk :

Image Sensor	: 1/3 inch CMOS sensor
Video Capture Resolution	: 2K HD upto 2560*1440
Video Format	: MJPEG : 1080P@30fps; 2560*1440@30fps
Perspektif	: D88°, H82°, V52°
White Balance	: Auto
Wide Dynamic Range (WDR)	: Support
Zoom Digital	: 3 Kali
Pelacakan Humanoid	: Support
Gerakan	: Support
Penyesuaian Kontras	: Support
Posisi Preset	: Support
Remote Control Jarak Jauh	: Support
Sudut	: 340°
Sistem PC OS	: Windows 7/Android 9.0/Mac OS 10.1 or above
Firmware Update	: Support
Connectivity Technology	: USB2.0 / USB Video Device Class
Input	: 5V/2.5A
Remote Control Inframerah	: Support

Perawatan dan Pemeliharaan :

Silahkan baca rekomendasi berikut sebelum menggunakan produk JETE :

- Hindari perangkat terkena uap air atau tempat yang lembab. Hal ini dapat mempengaruhi sirkuit internal.
- Jangan gunakan larutan pembersih untuk membersihkan perangkat.
- Jangan biarkan perangkat terbuka pada suhu sangat tinggi atau suhu rendah karena dapat merusak perangkat atau mengubah bagian plastik tertentu.
- Hindari perangkat dengan benda tajam karena hal ini akan menyebabkan goresan dan kerusakan.
- Jangan membongkar dan memodifikasi perangkat.
- Jangan biarkan perangkat terjatuh karena dapat menyebabkan kerusakan pada sirkuit.
- Selalu simpan perangkat pada suhu kamar.

Syarat & Ketentuan Garansi :

1. Garansi ini berlaku selama 2 tahun untuk Produk asli JETE.
2. Garansi ini berlaku selama masa garansi yang tertera di kemasan produk sejak tanggal penjualan.
3. Dalam masa garansi, pengguna dibebaskan dari segala biaya penggantian yang mungkin terjadi.
4. Pengguna harus menunjukkan kartu garansi dan nota pembelian pada saat mengajukan garansi.
5. Garansi berlaku untuk kerusakan fungsional :
 - * Mati total.
 - * Audio tidak detect.
 - * Indikator mati.
 - * Kerusakan baterai.
6. Garansi ini TIDAK BERLAKU bila :
 - * PRODUK PATAH, RETAK, TERBAKAR, TERJATUH, DIMODIFIKASI SENDIRI, TERENDAM AIR.
 - * Aksesoris pendukung seperti : kabel, adaptor dsb.
 - * Penggunaan yang tidak normal, tidak disimpan dengan benar, bencana alam, dimodifikasi, atau apapun dengan sengaja.
 - * Produk telah diperbaiki oleh pihak ke tiga.
 - * Data tidak diisi dengan lengkap oleh penjual dan pembeli.
 - * Kerusakan oleh kesalahan pengguna.
 - * Masa garansi produk telah berakhir.

Cara Klaim Garansi JETE :

1. Seluruh bentuk Klaim Garansi dapat dilakukan di Daftar Outlet Resmi yang tertera di kartu Garansi.
2. Pembeli dapat datang ke Outlet Resmi atau Menghubungi Customer Service 0812-1739-3609 bila ingin menukarkan produk secara Online.
3. Seluruh Biaya Pengiriman Ekspedisi / Ongkir ditanggung Pembeli.
4. Saat Klaim Garansi, Pembeli WAJIB untuk menunjukkan Kelengkapan Garansi:
 - Nota Pembelian yang tertera jelas Nama Outlet dan Tanggal Transaksi.
 - Produk harus masih dalam Masa Garansi yang ditentukan.
 - Kartu Garansi yang telah diisi.
 - Box / Packing Produk.
5. Harap diinformasikan Kendala / Kerusakan produk yang terjadi kepada Staff kami.
6. GARANSI TIDAK BERLAKU apabila ditemukan KERUSAKAN KARENA PENGGUNAAN yaitu :
 - PATAH, RETAK, TERBAKAR, TERJATUH, DIMODIFIKASI SENDIRI, TERENDAM AIR.
7. Bila ditemukan kendala saat Klaim Garansi atau ada pertanyaan lainnya, dapat menghubungi Customer Service 0812-1739-3609.

**GARANSI
2 TAHUN**



Kontak Kami

TITIK PENUKARAN GARANSI PRODUK :

SELURUH INDONESIA

