

JETE

**KARTU GARANSI dan
PANDUAN PENGGUNAAN**

**VIDEO CONFERENCE
JETE PTZ 3X OPTICAL ZOOM**



e-Usermanual

IMPORTIR

PT. DORAN SUKSES INDONESIA

Jl. Lebak Jaya 2 Tengah No. 2, Surabaya

CUSTOMER SERVICE



081217393609



jete.id



[jeteindonesia](https://www.instagram.com/jeteindonesia)



[jeteindonesia](https://www.facebook.com/jeteindonesia)



[jeteindonesia](https://twitter.com/jeteindonesia)

JETE

PANDUAN PENGGUNAAN

VIDEO CONFERENCE JETE PTZ 3X OPTICAL ZOOM

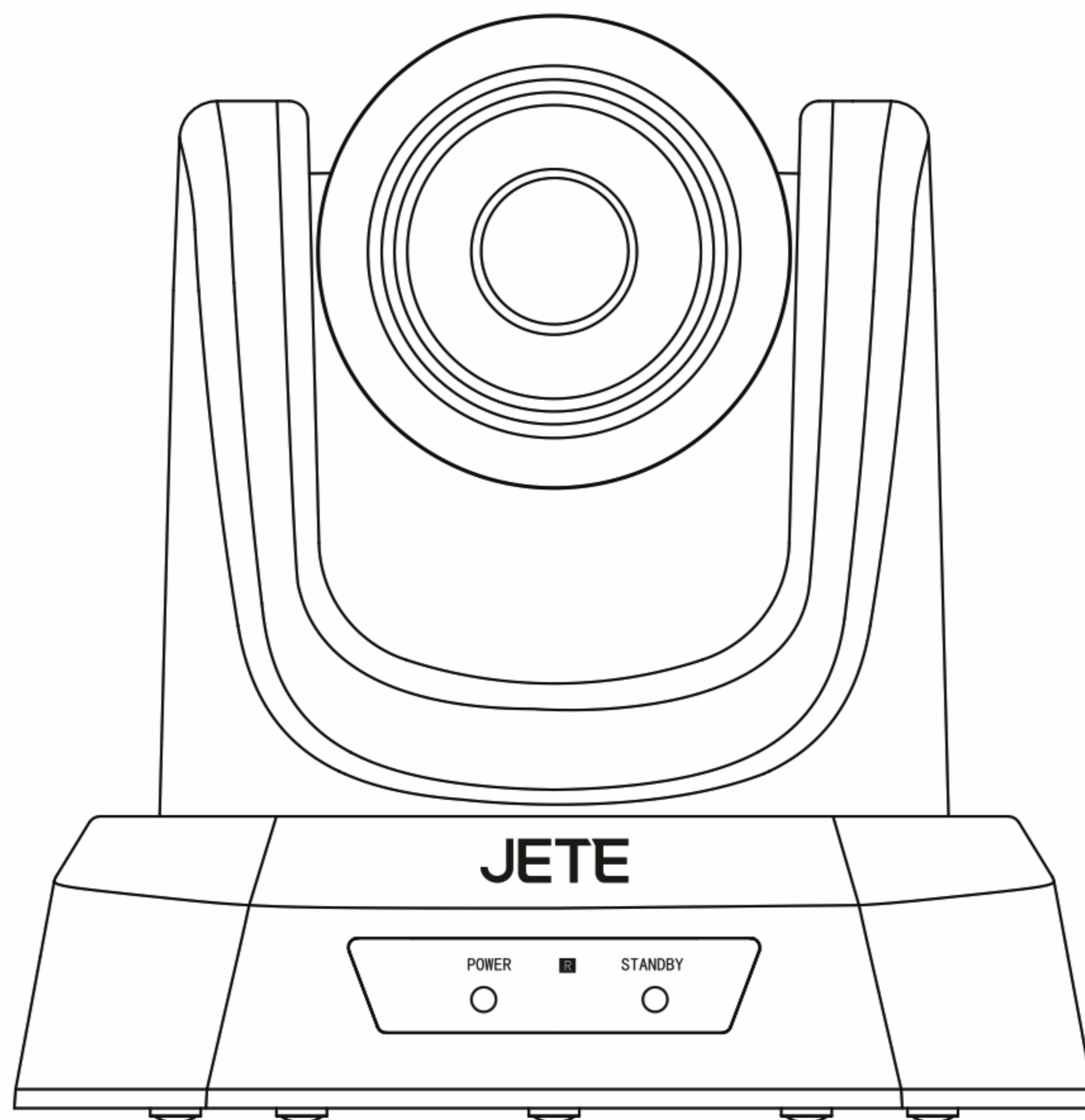

IMKG.1573.10.2021

Mohon bacalah instruksi dengan teliti
sebelum menggunakan produk

DAFTAR ISI :

1. Deskripsi Produk	1
A. Isi Paket	1
2. Spesifikasi	1
A. Teknologi Parameter	1
B. Kamera	2
3. Struktur Produk	3
A. Kamera	3
B. Memasang Kamera	3
4. Instruksi Keamanan	3
A. Cara memasang di permukaan datar	3
B. Cara memasang di langit-langit	3
5. Deskripsi Tombol Remot Kontrol	4
6. Pengaturan Menu Kamera	5-8
7. Pengoperasian Kamera	9
8. Perhatian	10
9. Perawatan dan Pemeliharaan	10
10. Cara Klaim Garansi JETE	10
11. Kartu Garansi	11-13

1. Deskripsi Produk

Terimakasih telah memilih JETE kamera. Harap baca buku petunjuk sebelum menggunakan produk.

A. Isi Paket

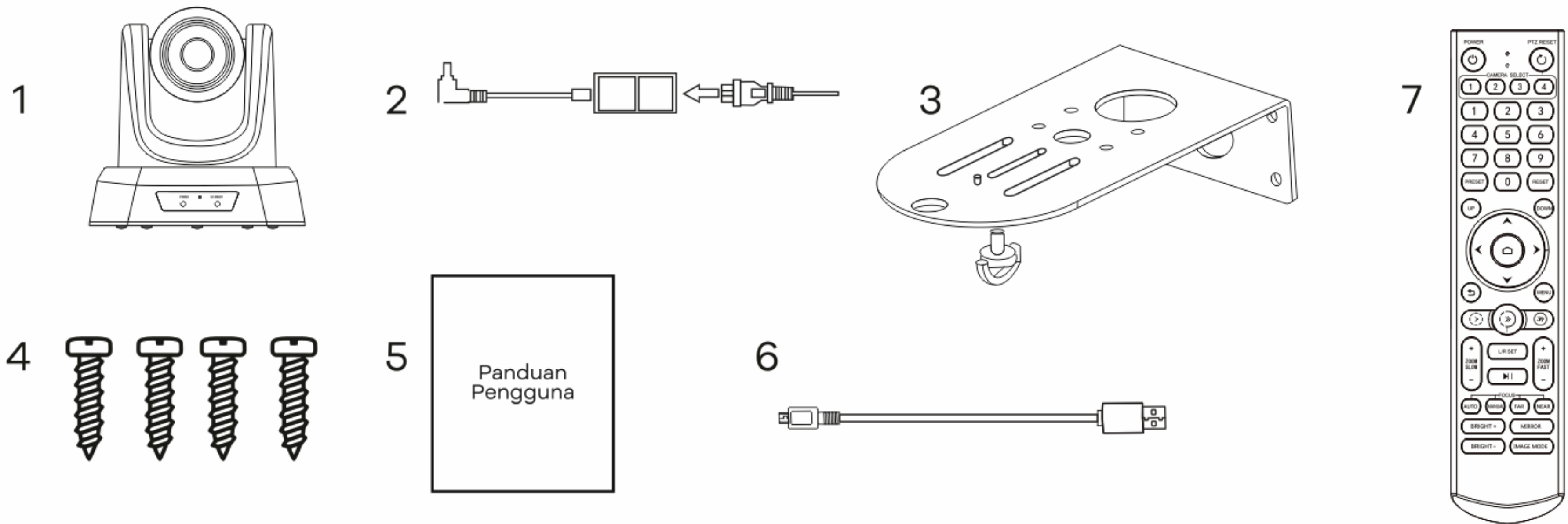

1. JETE PTZ 3X ZOOM
2. Adaptor Power

3. Soket Baut
4. Baut

5. Panduan Pengguna
6. Kabel USB

7. Remot Kontrol

2. Spesifikasi

A. Teknologi Parameter

Listrik		Komunikasi	
Tegangan	DC12V	Baud	9600/38400bps
Daya	12W	Protokol	VISCA/PELCO-D/PELCO-P
Decoder	Internal	Tanggal Set	0~64
Operasi		Lingkungan	
Putaran Horizontal	±175°	Suhu Ruangan	0°~+50°
Putaran Vertical	90°	Temperatur Operasi	0~95% Tanpa - Kondensasi
Kecepatan Putaran	100°/s		
Fisik		Metode Pemasangan	
Titik Kontrol	Preset Point: 9 for remote control, 255 for PELCO, 64 for VISCA.	Dipasang di meja, dinding dan tripod	
Berat	1.46kg		

B. Kamera

Model	PTZ 3x zoom
Sensor	1/2.8"SONY CMOS
Pixel	2.38 mega pixel
Format Video	1080p@60/50/30/25fps, 720p@60/50/30/25fps
Zoom	3X optical zoom
Lensa	f=2.38-7mm
Aperture	F1.96-3.64
Angle Horizontal	103.69°(W)-42.12°(T)
Angle Vertical	67.14° (W)-24.87°(T)
Angle Diagonal	113.91 (W)-47.55°(T)
Output	USB 3.0
Format Encoding Video	H.264, H.265, MJPG, YUY2
Resolusi Video	1080P (1920*1080)
Sinyal Standart	NTSC/PAL
Posisi Preset : 10 Preset	10 Preset menggunakan remote kontrol
Kontrol Antarmuka	RS-232 (input only), RS-485
Shutter	1/30s-1/10000s, auto
Baud Rate	2400/4800/9600/38400bps
Protokol Kontrol	VISCA, PELCO-D, PELCO-P(RS-232, RS-485)
Protokol USB	UVC1.1
Minimal Illumination	0.1 Lux
SNR	≥ 50dB
Rotasi Horizontal	350° (+175°) 0.1°/s~100°/s
Rotasi Vertikal	180° (+90°)0.1°/s~80's
Power Supply	DC 12V/2A
Konsumsi Daya	12W
Temperatur	0°~+50°
Kelembapan	0~95% RH
Ukuran Produk	181*184*174mm
Berat Produk	1.5kg/2.0kg (berat bersih / berat kotor)

3. Struktur Produk

A. Kamera

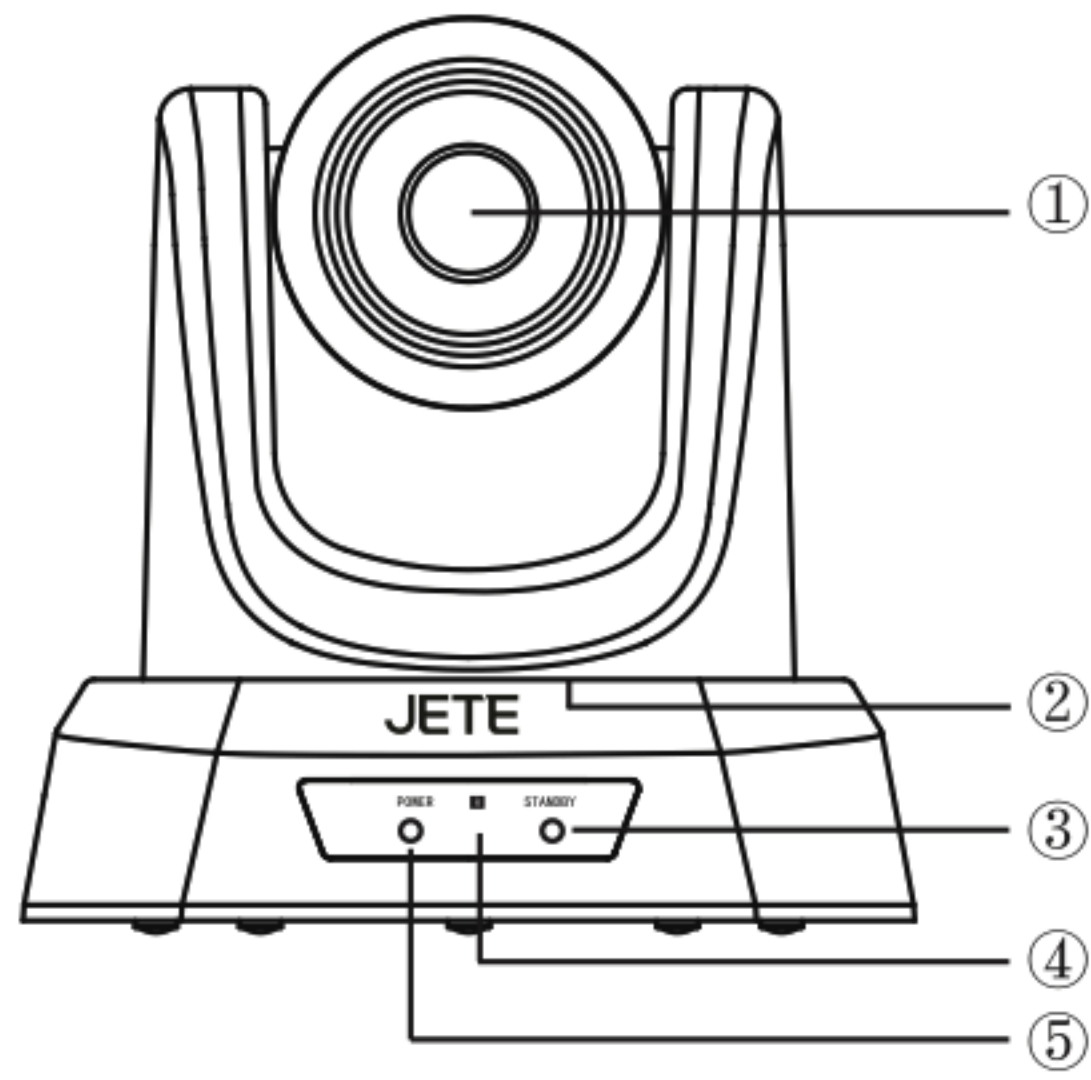

- 1. Lensa
- 2. Pan & Tilt
- 3. Indikator Stanby
- 4. Indikator Remot
- 5. Indikator Daya

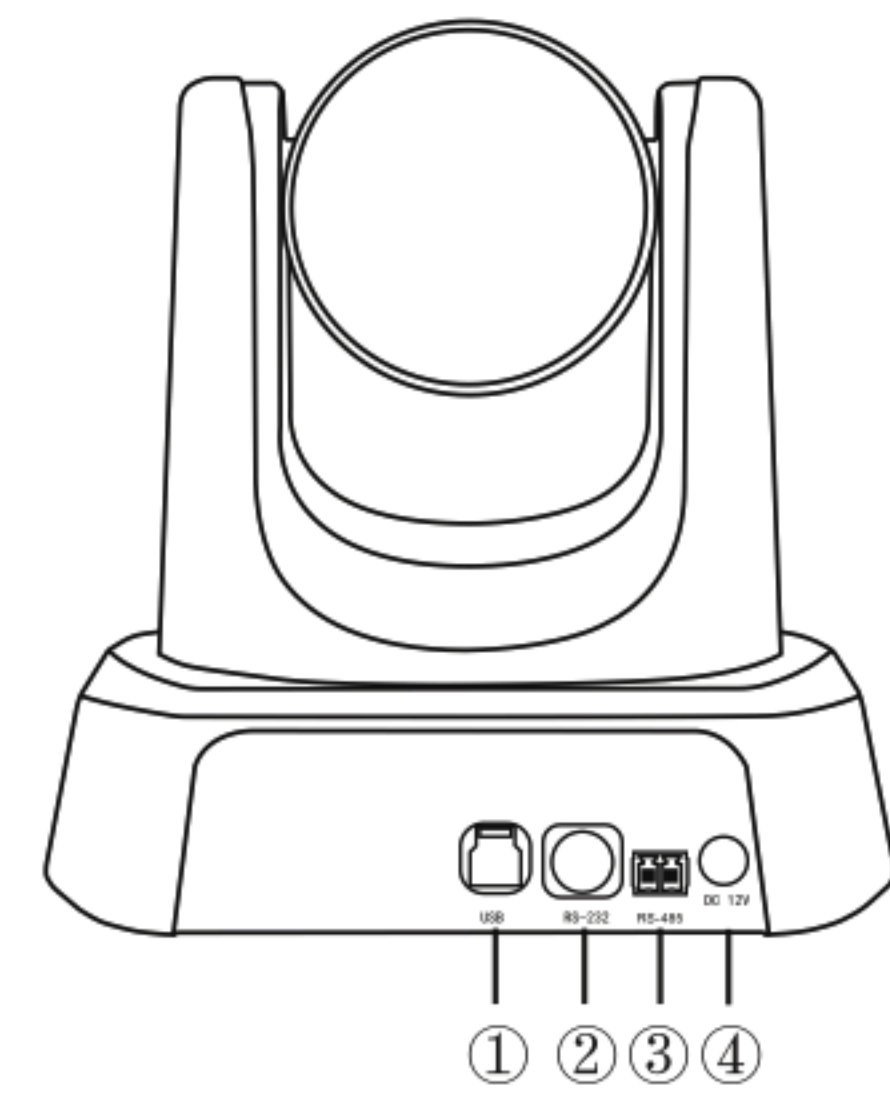

- 1. Port USB
- 2. Port RS-232
- 3. Port RS-485
- 4. Port Adaptor Power

B. Memasang Kamera

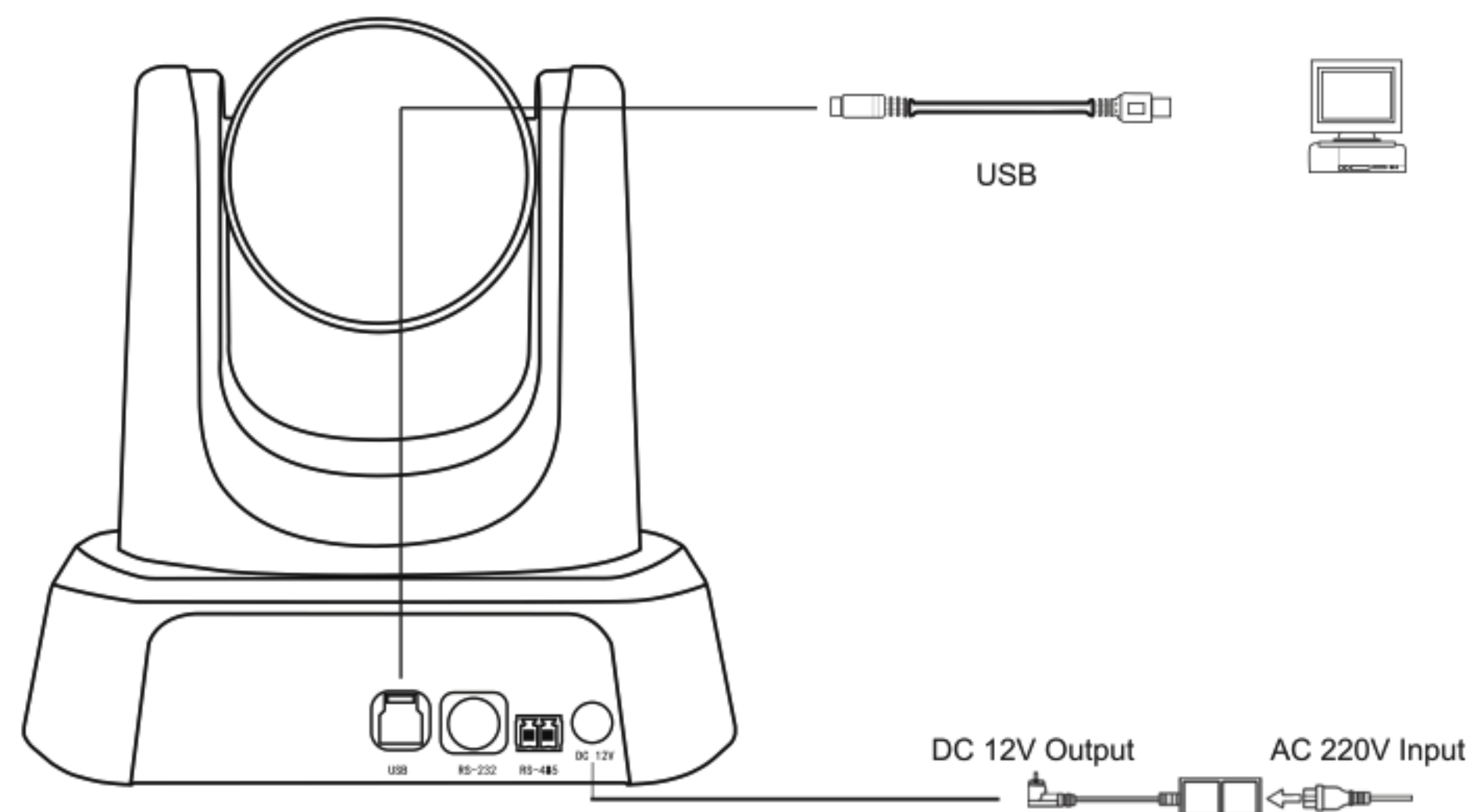

4. Intruksi Keamanan

A. Cara memasang di permukaan datar

Letakkan kamera pada permukaan datar, jika anda ingin meletakkan kamera di permukaan yang miring, pastikan sudut kemiringan kurang dari 15° untuk memastikan bekerja dengan normal.

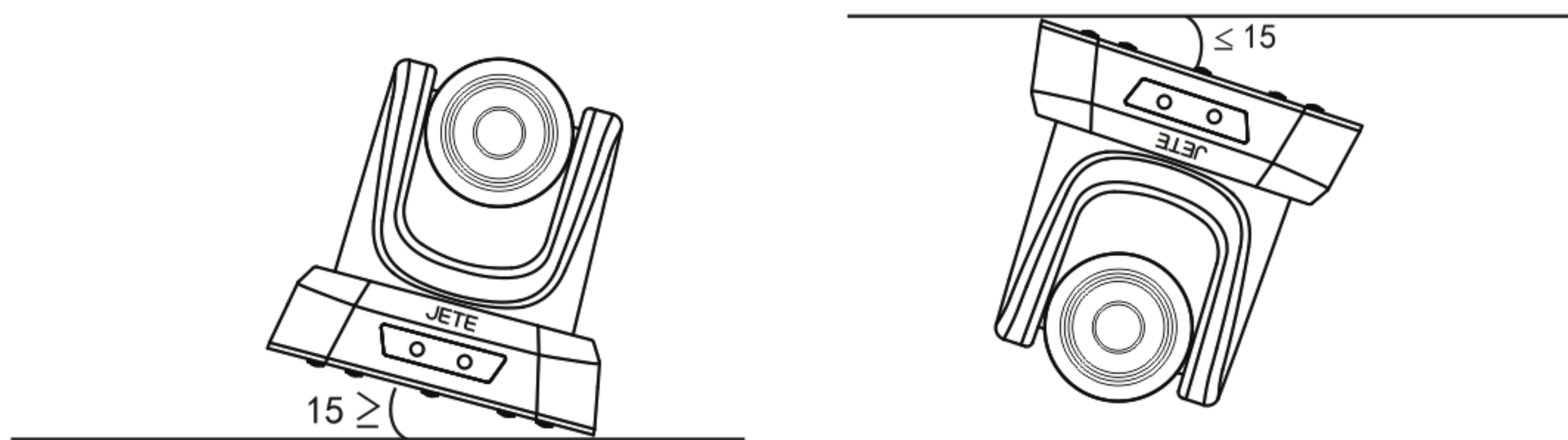

B. Cara memasang di langit-langit

<p>1. Pemasangan Soket Baut</p> <p>Soket Baut (digunakan untuk memasang di tembok atau langit-langit)</p> <p>pasang soket secara vertical dan beri baut di setiap lubang.</p>	<p>2. pemasangan kamera</p> <p>Soket untuk kamera</p> <p>Putar kamera searah dengan jarum jam untuk memasangnya.</p>
--	---

5. Deskripsi Tombol Remot Kontrol

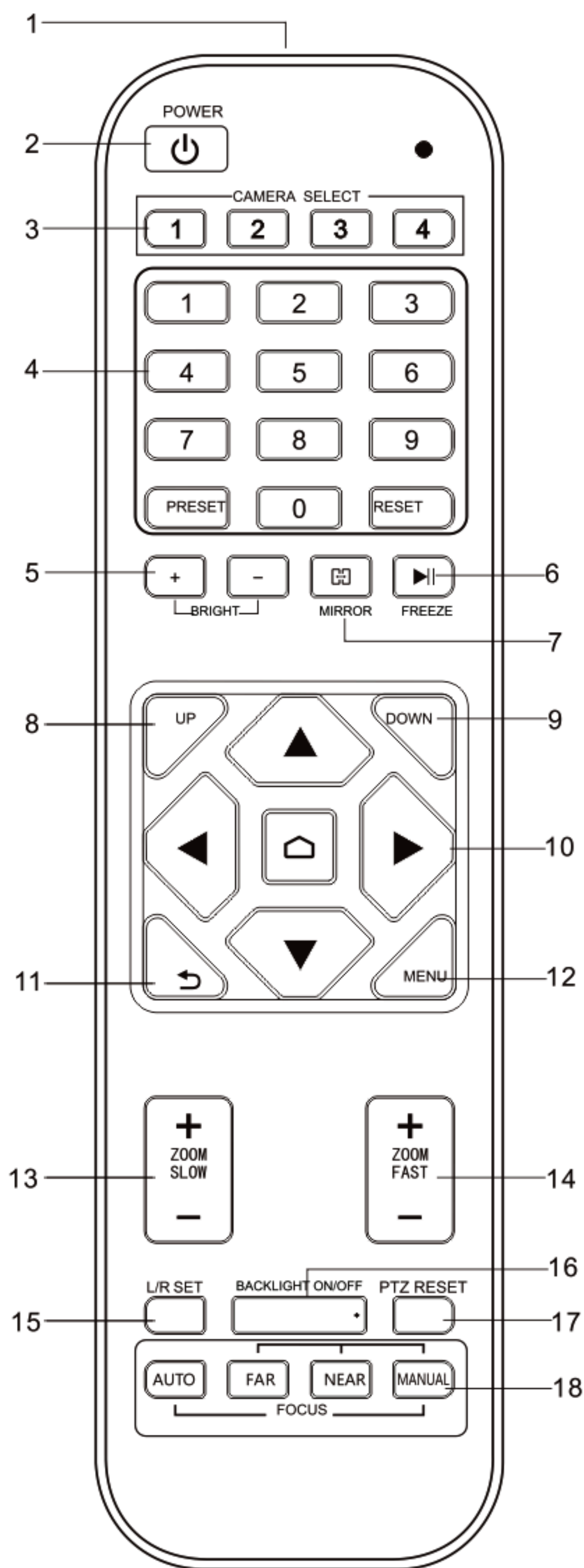

No	Nama	Fungsi
1	Sensor	Sensor pada Remot
2	Power	Jika di tekan, kamera akan masuk ke mode stanby, jika ditekan lagi, kamera akan menyala.
3	Camera Select	Tombol untuk memilih kamera mana yang akan dikontrol
4	Posisi	Pengaturan tombol posisi, termasuk [PRESET] dan [RESET].
5	Bright + & -	Mengatur kecerahan
6	Screen Freeze	Mempause gambar
7	Mirror	Memberikan efek terbalik
8	Up	Tampilan kamera normal
9	Down	Memberikan efek terbalik secara horizontal
10	Tombol Control PTZ	Tombol untuk mengatur gerak kamera : Kanan, Kiri, Atas dan Bawah. Tekan tombol (🏠) untuk kembali ke posisi awal.
11	Back	Untuk kembali ke menu sebelumnya
12	Menu	Tombol Menu
13	Zoom Slow	Memperkecil/memperbesar dengan lambat
14	Zoom Fast	Memperkecil/memperbesar dengan cepat
15	L/R Set	Tekan selama 10 detik tombol ini untuk mengatur arah kamera kanan/kiri (gerak kamera berlawanan arah).
16	Backlight on/off	Menyalakan/mematikan backlight
17	PTZ Reset	Tombol untuk me-Reset kamera
18	Tombol Focus	Auto/Manual/Far/Near untuk mengatur focus

• Perhatian Untuk Remot Kontrol

1. Harap periksa indikator pada CAMERA SELECT indikator akan berwarna merah tanda remot telah aktif.
2. Jika indikator tidak menyala, harap ganti dengan baterai yang baru.
3. Pastikan remot memilih kamera yang benar untuk mengoperasikannya.

6. Pengaturan menu kamera

Deskripsi menu

Tekan tombol MENU pada remot untuk masuk kedalam menu utama dari kamera video.

A. Menu Utama

Main Menu	

Exposure	
Color	
Image	
P/T/Z	
Communication	
Information	
Restore Default	
Language	English
[Home]	Enter
[Menu]	Back

Language : Bahasa yang didukung English dan Chinese
Tekan tombol Home untuk masuk ke dalam sub menu

B. Menu-Exposure

Main Menu	

Exposure	
Color	
Image	
P/T/Z	
Communication	
Information	
Restore Default	
Language	English
[Home]	Enter
[Menu]	Back

Exposure	

Mode	Auto
Backlight	On/Off
ExpComp	1
Flicker	50Hz
[Return]	

- Mode : Auto/Manual
- Backlight : On/Off backlight
- ExpComp: Exposure compensation, dengan Opsi -50--+50
- Flicker : Support Off/50Hz/60Hz

Saat mengganti mode exposure ke manual, sub menu akan menjadi seperti ini;

Exposure	
Mode	Manual
Iris	F1.6
Shutter	1/10000~1/25
Gain	50
Flicker	50Hz
[Return]	

- Iris : Pengaturan fokus, terdapat beberapa pilihan (F1.6/F2.0/F2.0/F2.4/F2.8/F3.4/F4.0/F4.8/F5.6/F6.8/F8.0/F9.6).
- Shutter: Opsi Pengaturan Shutter antara 1/10000 dan 1/25.
- Gain : Pengaturan untuk meningkatkan opsi Exposure antara 0-99.
- Flicker : Support Off/50Hz/60Hz.

C. Menu – Color

Main Menu	
Exposure	
Color	
Image	
P/T/Z	
Communication	
Information	
Restore Default	
Language	English
[Home]	Enter
[Menu]	Back

Color	
Brightness	50
Contrast	50
Hue	50
Saturation	50
Sharpness	50
WB Mode	Auto
Rtuning	50
Btuning	50
[Return]	

- Brightness: Mengatur kecerahan dengan default 50 dan opsi antara 0-99
- Contrast : Mengatur kontras dengan default 50 dan opsi antara 0-99
- Hue : Mengatur warna lain dengan default 50 dan opsi antara 0-99
- Saturation : Mengatur efek warna dengan default 50 dan opsi antara 0-99
- Sharpness : Mengatur ketajaman gambar dengan default 50 dan opsi antara 0-99
- WB mode : Auto/Manual/VAR

Ketika WB mode dalam keadaan Auto, Rtuning dan Btuning bisa di atur antara 0-99

Ketika WB mode dalam keadaan Manual, sub menu akan menjadi seperti ini;

Color	
Brightness	69
Contrast	53
Hue	50
Saturation	55
Sharpness	50
WB Mode	Manual
Rtuning	50
Btuning	50
Rgain	50
Bgain	50

- WB mode dalam keadaan manual, Rgain dan Bgain bisa di atur antara 0-99

- Ketika WB mode dalam keadaan VAR, sub menu akan menjadi seperti ini ;
- Jangkauan Color Temp bisa di atur antara 2500K – 9000K

Color	
Brightness	69
Contrast	53
Hue	50
Saturation	55
Sharpness	50
WB Mode	VAR
Color Temp	5600
Rtuning	50
Btuning	50
[Return]	

Color	
Brightness	69
Contrast	53
Hue	50
Saturation	55
Sharpness	50
WB Mode	VAR
Color Temp	5600
Rtuning	50
Btuning	50
[Return]	

D. Menu – Image

Main Menu	
Exposure	
Color	
Image	
P/T/Z	
Communication	
Information	
Restore Default	
Language	English
[Home]	Enter
[Menu]	Back

Image	
Flip	Off/On
Mirror	Off/On
Video Format	1080P60fps
Menu Mirror	On/Off
USB Mode	ISOC/BULK
Style	Bright
[Return]	

- Flip : Membuat gambar menjadi terbalik (atas/bawah)
- Mirror : Membuat gambar menjadi terbalik (kiri/kanan)
- Video Format : 1080P-60/50/30/25, 720P-60/50/30/25
- USB Mode : ISO/BULK
menyesuaikan antara mode transfer isokron (ISO) dan mode transfer masal (BULK)
- Style Mode : Normal, PC, Bright

E. Menu – P/T/Z

Main Menu	
Exposure	
Color	
Image	
P/T/Z	
Communication	
Information	
Restore Default	
Language	English
[Home]	Enter
[Menu]	Back

P/T/Z	
Acc Curve	Fast/Middle/Slow
[Return]	

- Acc Curve : Atur kecepatan Pan, Tilt dan Zoom menjadi Fast/Middle/Slow

F. Menu – Communication

Main Menu	
Exposure	
Color	
Image	
P/T/Z	
Communication	1
Information	
Restore Default	
Language	English
[Home]	Enter
[Menu]	Back

Communication	
Protocol	Auto
2 Baudrate	9600
RC Address	1/2/3/4
[Return]	

Pengaturan Default adalah "Auto", sebagai opsi (VISCA/PELCO-D/PELCO-P/AUTO)

- Address : Alamat kamera, sebagai opsi 1-7 di visca, 1-255 di PELCO-D, 1-32 di PELCO-P
- RC Address: Atur remot untuk mengontrol kamera yang dipilih, dengan opsi 1/2/3/4

G. Menu – Information

Main Menu	
Exposure	
Color	
Image	
P/T/Z	
Communication	
Information	1
Restore Default	
Language	English
[Home]	Enter
[Menu]	Back

Information	
2 Model	HD Camera
Version	1.1.1.1
	2022-11-04
[Return]	

Model : HD Camera

Vesion : 1.1.1.1

Tanggal : 2022-11-04

*Perhatian : Angka versi ini hanya contoh, versi yang benar akan muncul jika di cek langsung.

H. Menu – Restore Default

Main Menu	
Exposure	
Color	
Image	
P/T/Z	
Communication	
Information	
Restore Default	1
Language	English
[Home]	Enter
[Menu]	Back

Restore Default	
2 Restore?	No
[Return]	

Restore : No/Yes

7. Pengoperasian Kamera

A. Instruksi Penggunaan Umum

• Camera Select

Digunakan untuk memilih kamera mana yang akan di kontrol sesuai dengan nomor (1-4), menggunakan 1 remot saja.

*Befungsi jika anda menggunakan kamera JETE PTZ lebih dari 1 secara bersamaan (Max 4).

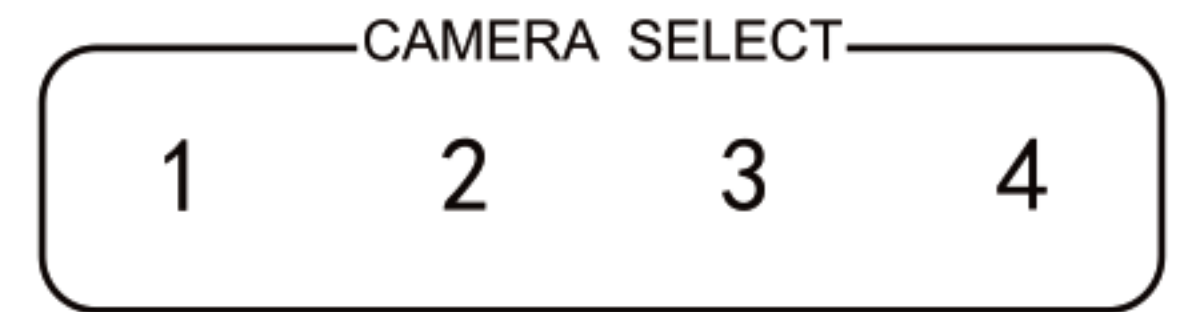

• Kontrol Arah Kamera

▲ Atas

▼ Bawah

◀ Kiri

▶ Kanan

🏠 Kembali

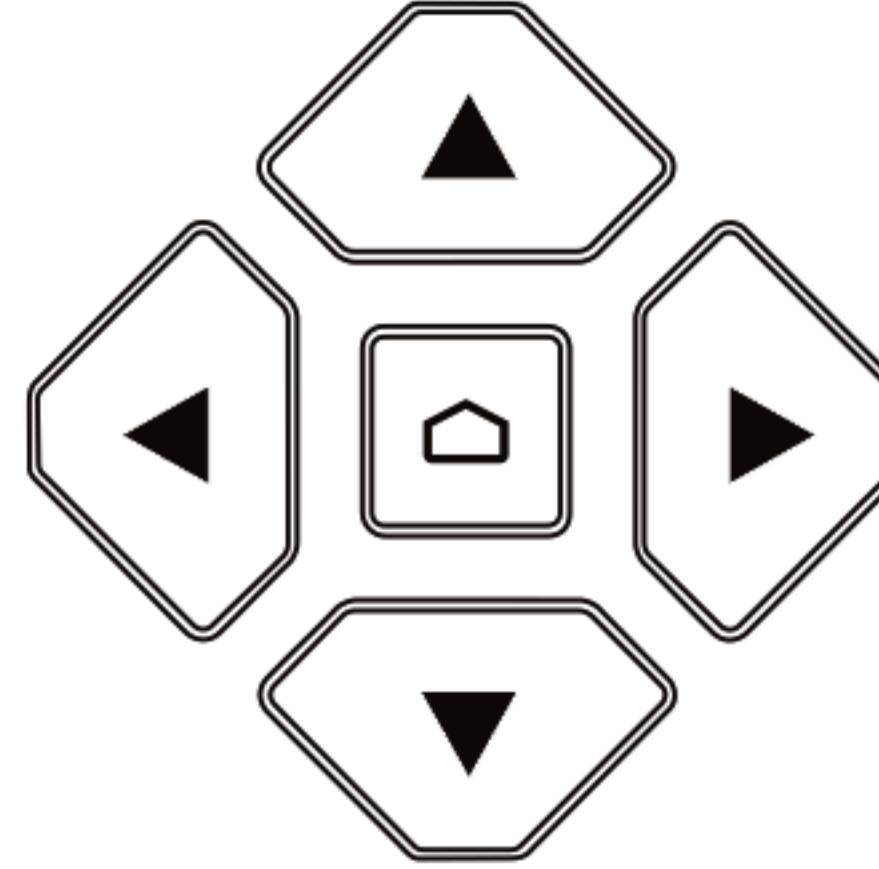

Catatan : Tekan tombol arah untuk menggerakkan kamera, tekan tombol arah ketika anda ingin mengubah anglenya, jika anda ingin menggerakkan arah kamera secara perlahan, tekan tombol arahnya secara cepat. Jika anda ingin menggerakkan arah kamera secara cepat, cukup tekan dan tahan tombol arah lebih lama.

• Pengaturan Fokus Kamera

[AUTO] Tombol untuk mengatur fokus secara otomatis.

[MANUAL] Tombol untuk mengatur fokus secara manual.

[FAR] Tombol untuk mengatur fokus menjadi jauh.

[NEAR] Tombol untuk mengatur fokus menjadi dekat.



• Kamera Zoom Kontrol

Tekan salah satu dari 4 tombol untuk memperbesar atau memperkecil gambar.



• Cara Mengunci Arah Kamera (Preset)

1. Menyimpan preset : Tekan sekali tombol preset dan tekan salah satu angka (1-9) selama 5 detik untuk menyimpan preset pada angka tersebut.

Catatan: Anda hanya bisa menyimpan preset sebanyak 9x.

2. Mengeluarkan preset: Tekan angka (1-9) untuk mengeluarkan reset yang disimpan.

Catatan : Jika ini tidak bekerja, artinya tidak ada preset yang disimpan di nomor tersebut.

3. Menghapus preset: Tekan tombol (RESET), dan tekan salah satu nomor (1-9) untuk menghapus preset pada tombol yang di tekan.



8. PERHATIAN

Jika pengguna mengalami kesulitan memahami, disarankan untuk memulai dengan versi awal atau default terlebih dahulu dan tidak merubah menu apapun. Hal ini akan membantu membangun pemahaman dasar sebelum beralih ke opsi yang lebih canggih atau kompleks.

9. PERAWATAN & PEMELIHARAAN :

- Hindari sentuhan fisik yang terlalu keras, guncangan yang berlebihan, dan Terkena air.
- Perhatikan setiap komponen kamera saat pemasangan dan pasang kamera ke tempat yang cocok.
- Hindari tempat yang terlalu tinggi dan dataran yang tidak rata, untuk menghindari kamera terjatuh.
- Pegang kamera dengan lembut, jangan ditekan terlalu keras, dan jangan sentuh lensa kamera dengan tangan, untuk menghindari agar tidak tergores, dan tidak menurunkan kualitas lensa.
- Jangan menggunakan daya listrik terlalu besar (gunakan hanya komponen ASLI nya), agar tidak terjadi konsleting.
- Jangan mengarahkan kamera langsung ke matahari atau sumber panas lain, hal tersebut akan membuat lensa menjadi blur dan menjadi rusak permanen.
- Jangan membersihkan lensa kamera dengan cairan apapun, tiup dengan blower khusus kamera lebih direkomendasikan.
- Jangan membongkar unit.

10. CARA KLAIM GARANSI

1. Seluruh bentuk Klaim Garansi dapat dilakukan di Daftar Outlet Resmi yang tertera di kartu Garansi.
2. Pembeli dapat datang ke Outlet Resmi atau Menghubungi CUSTOMER SERVICE 0812-1739-3609 bila ingin menukarkan produk secara Online Pengiriman Ekspedisi / Ongkir ditanggung Pembeli.
3. Saat Klaim Garansi, Pembeli WAJIB untuk menunjukkan Kelengkapan Garansi:
 - Nota Pembelian yang tertera jelas Nama Outlet dan Tanggal Transaksi.
 - Kartu Garansi yang telah diisi.
 - Box / Packing Produk.
4. Informasikan Kendala / Kerusakan produk yang terjadi ke Staff kami.
5. GARANSI TIDAK BERLAKU apabila ditemukan KERUSAKAN KARENA PENGGUNAAN yaitu:
 - PATAH, RETAK, TERBAKAR, TERJATUH, DIMODIFIKASI SENDIRI, TERENDAM AIR.
6. Produk harus masih dalam Masa Garansi.
7. Bila ditemukan kendala saat Klaim Garansi atau ada pertanyaan lainnya, dapat menghubungi CUSTOMER SERVICE 0812-1739-3609.

Tanggal :

Nama :

No. Telepon :

Alamat :

Model :

Toko :

Syarat & ketentuan garansi :

1. Garansi ini berlaku selama 2 tahun untuk Produk asli JETE.
2. Garansi ini berlaku selama masa garansi yang tertera di kemasan produk sejak tanggal penjualan.
3. Dalam masa garansi, pengguna di bebaskan dari segala biaya penggantian yang mungkin terjadi.
4. Pengguna harus menunjukkan kartu garansi dan nota pembelian pada saat mengajukan garansi.
5. Garansi berlaku untuk kerusakan fungsional:
 - * Mati total.
 - * Audio tidak detect.
 - * Indikator mati.
 - * Kerusakan baterai.
6. Garansi ini TIDAK BERLAKU bila:
 - * PRODUK PATAH, RETAK, TERBAKAR, TERJATUH, DIMODIFIKASI SENDIRI, TERENDAM AIR.
 - * Aksesoris pendukung seperti : kabel, adaptor dsb.
 - * Penggunaan yang tidak normal, tidak disimpan dengan benar, bencana alam, dimodifikasi, atau apapun dengan sengaja.
 - * Produk telah diperbaiki oleh pihak ke tiga.
 - * Data tidak diisi dengan lengkap oleh penjual dan pembeli.
 - * Kerusakan oleh kesalahan pengguna.
 - * Masa garansi produk telah berakhir.

**GARANSI
2 TAHUN**



Kontak Kami

TITIK PENUKARAN GARANSI PRODUK :

SELURUH INDONESIA

