

JETE

**KARTU GARANSI dan
PANDUAN PENGGUNAAN**

**HEADPHONE BLUETOOTH
JETE-12**



e-Usermanual

IMPORTIR

PT. DORAN SUKSES INDONESIA

Jl. Lebak Jaya 2 Tengah No. 2, Surabaya

CUSTOMER SERVICE

 081217393609

 jete.id  jeteindonesia

 jeteindonesia  jeteindonesia

JETE

PANDUAN PENGGUNAAN

HEADPHONE BLUETOOTH JETE-12



Mohon bacalah instruksi dengan teliti
sebelum menggunakan produk

Pengenalan produk :

Terima kasih telah membeli produk JETE. Untuk kinerja yang optimal dan aman, diharapkan untuk membaca instruksi dengan baik sebelum menjalankan produk ini.

Isi paket :



JETE-12



Kabel
AUX



Kabel
Pengisian
Daya



Panduan
Penggunaan

Deskripsi struktur produk :

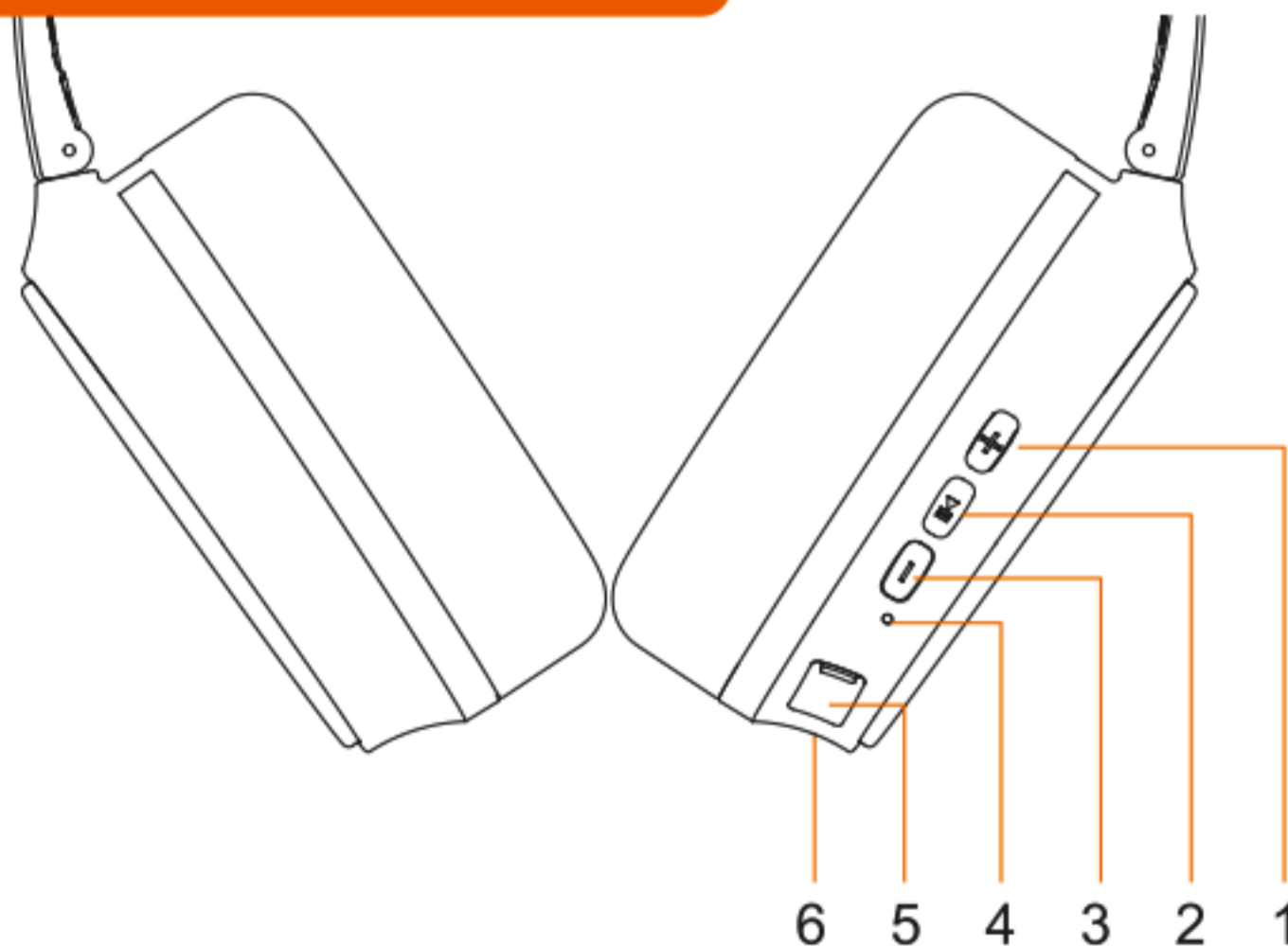

1. Tombol volume + / next
2. Tombol multifungsi (MFB)
3. Tombol volume -/prev

4. Indikator LED
5. Colokan pengisian micro usb
6. Colokan AUX

Tips :

- Penggunaan Headphone secara rutin adalah perawatan paling mudah yang bisa dilakukan.
- Disarankan untuk mendengarkan musik dengan volume sedang, untuk menjaga kesehatan pendengaran.

Cara Penggunaan :

Menghidupkan dan Mematikan Headphone :

- Tekan tombol MFB selama 3 detik. LED akan berkedip merah dan biru kemudian terdengar suara yang menandakan headphone berhasil dihidupkan.
- Tekan tombol MFB selama 3 detik untuk mematikan headset.

Menghubungkan wireless dengan perangkat :

Hidupkan menu bluetooth dan cari "JETE-12" klik 'connect' kemudian akan terdengar suara yang menandakan sudah terhubung dengan bluetooth pada perangkat anda.

Menjawab panggilan :

Tekan satu kali pada tombol MFB untuk menjawab panggilan.

Tips : beberapa perangkat hanya bisa menjawab panggilan pada perangkatnya sendiri. Dimohon untuk menyesuaikan dengan instruksi dari perangkat anda.

Mengakhiri panggilan :

Tekan satu kali pada tombol MFB untuk mengakhiri panggilan.

Menolak panggilan :

Tekan selama dua detik pada tombol MFB saat ada panggilan masuk.

Memutar Musik

- Tekan selama 2 detik pada tombol - untuk memutar lagu sebelumnya.
- Tekan selama 2 detik pada tombol + untuk memutar lagu selanjutnya.
- Tekan satu kali pada tombol MFB untuk memutar/menjeda lagu.
- Tekan satu kali pada tombol + untuk menambah volume.
- Tekan satu kali pada tombol - untuk mengurangi volume suara.

Mendengarkan musik menggunakan kabel AUX :

- Colokan AUX ke headphone dan perangkat anda.
- Pada mode AUX fungsi tombol pada headphone tidak berfungsi.

Cara mengisi daya :

- Gunakanlah kabel micro usb untuk mengisi daya.
- Saat pertama kali headphone harus dicharge 2-3 jam.
- Saat pengisian daya lampu indikator akan berwarna merah dan akan berwarna biru setelah selesai pengisian.

Spesifikasi :

Model	: JETE-11
Waktu Bicara	: 6 Jam
Waktu Putarr	: 8-10 Jam
Baterai	: 250mAh
Rentang Frekuensi	: 20Hz-20KHz
Waktu Siaga	: 130Jam
Sensitifitas Mikrofon:	-36±3dB
Versi Bluetooth	: V5.3

Perawatan dan Pemeliharaan :

Silahkan baca rekomendasi berikut sebelum menggunakan produk JETE:

- Hindari perangkat terkena uap air atau tempat yang lembab. Hal ini dapat mempengaruhi sirkuit internal.
- Jangan gunakan larutan pembersih untuk membersihkan perangkat.
- Jangan biarkan perangkat terbuka pada suhu sangat tinggi atau suhu rendah karena dapat merusak perangkat atau mengubah bagian plastik tertentu.
- Hindari perangkat dengan benda tajam karena hal ini akan menyebabkan goresan dan kerusakan.
- Jangan membongkar dan memodifikasi perangkat.
- Jangan biarkan perangkat terjatuh karena dapat menyebabkan kerusakan pada sirkuit.
- Selalu simpan perangkat pada suhu kamar.

Syarat & Ketentuan Garansi :

1. Garansi ini berlaku selama 2 tahun untuk Produk asli JETE.
2. Garansi ini berlaku selama masa garansi yang tertera di kemasan produk sejak tanggal penjualan.
3. Dalam masa garansi, pengguna dibebaskan dari segala biaya penggantian yang mungkin terjadi.
4. Pengguna harus menunjukkan kartu garansi dan nota pembelian pada saat mengajukan garansi.
5. Garansi berlaku untuk kerusakan fungsional:
 - * Mati total.
 - * Audio tidak detect.
 - * Indikator mati.
 - * Kerusakan baterai.
6. Garansi ini TIDAK BERLAKU bila:
 - * PRODUK PATAH, RETAK, TERBAKAR, TERJATUH, DIMODIFIKASI SENDIRI, TERENDAM AIR.
 - * Aksesoris pendukung seperti : kabel, adaptor dsb.
 - * Penggunaan yang tidak normal, tidak disimpan dengan benar, bencana alam, dimodifikasi, atau apapun dengan sengaja.
 - * Produk telah diperbaiki oleh pihak ke tiga.
 - * Data tidak diisi dengan lengkap oleh penjual dan pembeli.
 - * Kerusakan oleh kesalahan pengguna.
 - * Masa garansi produk telah berakhir.

Cara Klaim Garansi JETE :

1. Seluruh bentuk Klaim Garansi dapat dilakukan di Daftar Outlet Resmi yang tertera di kartu Garansi.
2. Pembeli dapat datang ke Outlet Resmi atau Menghubungi Customer Service 0812-1739-3609 bila ingin menukarkan produk secara Online.
3. Seluruh Biaya Pengiriman Ekspedisi / Ongkir ditanggung Pembeli.
4. Saat Klaim Garansi, Pembeli WAJIB untuk menunjukkan Kelengkapan Garansi:
 - Nota Pembelian yang tertera jelas Nama Outlet dan Tanggal Transaksi.
 - Produk harus masih dalam Masa Garansi yang ditentukan.
 - Kartu Garansi yang telah diisi.
 - Box / Packing Produk.
5. Harap diinformasikan Kendala / Kerusakan produk yang terjadi kepada Staff kami.
6. GARANSI TIDAK BERLAKU apabila ditemukan KERUSAKAN KARENA PENGGUNAAN yaitu:
 - PATAH, RETAK, TERBAKAR, TERJATUH, DIMODIFIKASI SENDIRI, TERENDAM AIR.
7. Bila ditemukan kendala saat Klaim Garansi atau ada pertanyaan lainnya, dapat menghubungi Customer Service 0812-1739-3609.

**GARANSI
2 TAHUN**

**RUSAK GANTI BARU
TUKAR SEPUASNYA**



Kontak Kami

TITIK PENUKARAN GARANSI PRODUK :

SELURUH INDONESIA

